

Série incorporada

Carrinho de carregamento inteligente para tablets e computadores portáteis

Personalizável / Indoor



ARMAZENA, ARMAZENA E RECARREGA. O armário de carregamento inteligente foi concebido para armazenar 24 tablets ou computadores portáteis Chromebook. Enquanto estão guardados à chave, estão a ser recarregados de forma eficiente, ocupando um espaço mínimo e com uma única tomada eléctrica.

O carrinho tem quatro rodas, o que permite que seja transportado com bastante facilidade, permitindo a sua utilização em várias salas de aula. Tem também 2 portas, uma na parte da frente que dá acesso para carregar e armazenar até 24 iPads/Tablets ou computadores portáteis.

Disponível em qualquer cor da gama RAL e pode ser adaptado à imagem de marca do cliente com vinil ou imagem digital. As cores standard são o preto para a carroçaria, o branco para as portas e o azul para os tabuleiros de carga.



PERFIL DO PRODUTO

Fabricante: Grupo EOS Ibérica.
Origem: Fabricado e montado em Espanha.

Produção:
> 4 semanas (tempo estimado).

Material:
> chapa de aço galvanizado de 1,5 mm
Flanges/fixações interiores:
> Chapa galvanizada pintada.

Acabamento:
> Pintura epóxi de alta resistência.

Dimensões:
> 360x600x973 mm

Peso estrutural:
> 70 Kg.

Utilizar:
> Interior.

ESPECIFICAÇÃO PADRÃO

Capacidade:
> 24 compartimentos para Tablets/Chromebooks
> 3 prateleiras

> Divisórias em plástico moldado por injeção

Dimensões das divisórias:
> Largura 30mm, Profundidade 430mm, Altura 273mm

Sistema de arrefecimento:
> 2 ventiladores.

Acesso:
> 2 portas com fechadura, 2 chaves.

Ligações:
> Faixa de alimentação interna com interruptor de E/S.

> 3 m de cabo de alimentação.

Cor da estrutura: ● RAL 9004 Preto

Color del frontal: ○ RAL 9003 Branco

Color interior: ● RAL 5015 Azu

COMPONENTES OPCIONAIS

Pega:
> Pega de mão para facilitar a deslocação.

Sistema de arrefecimento:
> Ventilação extra.

Ligações externas:
> RJ45/ IEC/ Interruptor I/O / UE, Reino Unido, EUA.
> Cabo de alimentação feito à medida.

Quadro elétrico:
> Terminal, disjuntor e diferencial.
> Fontes de alimentação 5/12/24v.

Sistema de alimentação eléctrica ininterrupta:
SAI de 6 tiros/15 min.

ADAPTAÇÕES FACULTATIVAS

Tamanho:
> Capacidade de carga.

Sistema de arrefecimento:
> Ventilação forçada.

Frente personalizada com motivos vazados:
> Com ou sem retroiluminação LED.

Personalização/Customização:
> Cortar vinil/imagem digital.
> Aerografia ou graffiti multicolorido.
> Pintura industrial em vários **Couloures** RAL.

VALORES DOS PRODUTOS

- > Tamanho reduzido.
- > Segurança e conforto de carga.
- > Proteção anti-vandalismo.
- > Fácil de personalizar com imagem digital ou vinil recortado.
- > Configuração adaptável às necessidades.
- > Transporte de até 200 unidades num contentor de 40 pés.

TAMANHOS E VERSÕES DOS PRODUTOS

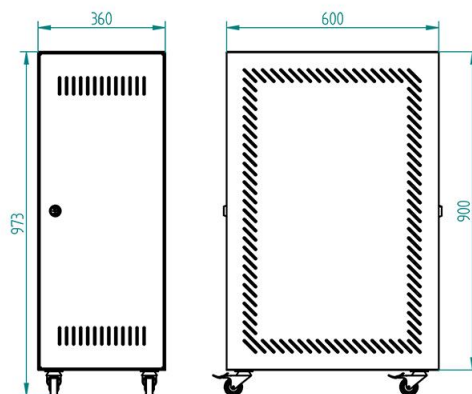

APLICAÇÕES MAIS COMUNS

- > Soluções incorporadas.
- > Ponto de informação.
- > Formação académica.
- > Catering.
- > Centro de apostas
- > Restauração.
- > Ponto de recarga.

REFERÊNCIAS ALTERNATIVAS

SECTORES MAIS COMUNS

- > Turismo, hotelaria e restauração.
- > Desporto e lazer.
- > Educação e Saúde.
- > Logística e transportes.
- > Museus e bibliotecas.
- > Administração pública (eGoverno, organismos oficiais, empresas).
- > Comunicação, publicidade e marketing.

DETALHE

DETALHE

DETALHE

DETALHE

